

HOBARTViveros de la Colina No. 238 Col. Viveros de la Loma
Tlalneantla Tel: 50-62-82-00 www.hobart.com.mx**PROCESADOR DE ALIMENTOS
FP 400****HOBART****CARACTERÍSTICAS ESTÁNDAR**

- Transmisión de engranaje
- Alojamiento de aluminio anodizado
- Motor de dos velocidades
- Tolva triple y seguro en la tapa
- Dos patas frontales fijas y dos patas posteriores con ruedas para facilitar la movilidad
- Procesa hasta 39.916 Kg. por minuto
- Las velocidades del disco son de 200 y 400 rpm

ACCESORIOS

- Paquete de tres discos (disco rebanador de 1/16, 5/32, disco rallador de 3/16 y 1 soporte de discos para la pared)
- Paquete de seis discos (los mismos que los de arriba más discos rebanadores de 3/8 y 7/32, disco cubeador de 3/8 y soporte de discos para la pared adicional)
- Tres soportes diseñados con espiga de disco para la pared para sostener tres discos
- Carro accesorio de acero inoxidable
- Carro base de acero inoxidable de altura ajustable
- Charola recibidora de acero inoxidable
- Charola recibidora de plástico

*NOTA: El disco cubeador de ¾ o el de 1" debe usarse sólo con el disco rebanador de 9/16.

MODELOS

- FP 400-1 (Debe también elegir una tolva de alimentación)

TOLVAS DE ALIMENTACIÓN

- Cilindro manual o tubular (PFD-CYL)
Escoja una o ambas:
 - Ensamble de alimentación de empuje manual
 - Alimentador tubular
- Tolva y cilindro de alimentación continua (completa)

Las especificaciones, los detalles y las dimensiones están al reverso.

**PROCESADOR DE ALIMENTOS FP 400**



Viveros de la Colina No. 238 Col. Viveros de la Loma
Tlalnepantla, Tel: 50-62-82-00 www.hobart.com.mx

PROCESADOR DE ALIMENTOS FP 400

ESPECIFICACIONES: Motor de dos velocidades de 2 H.P. ,200/400 rpm y alojamiento de aluminio anodizado. Los discos son intercambiables con el procesador FP 350 y está compuestos de navajas de acero inoxidable con marcos de aluminio.

ESPECIFICACIÓN ELÉCTRICA: 208-240/60/3, 7.5 amperes, cable conductor de 3 puntas de 1.82 metros (16 AWG) con clavija tipo bloqueo NEMA L15-20P.

PESO NETO: Equipo 53.977 kg, cilindro alimentador 5.896 Kg., alimentador de empuje manual 4.989 Kg y tolva de alimentación continua 12.246 Kg.

DETALLES Y DIMENSIONES

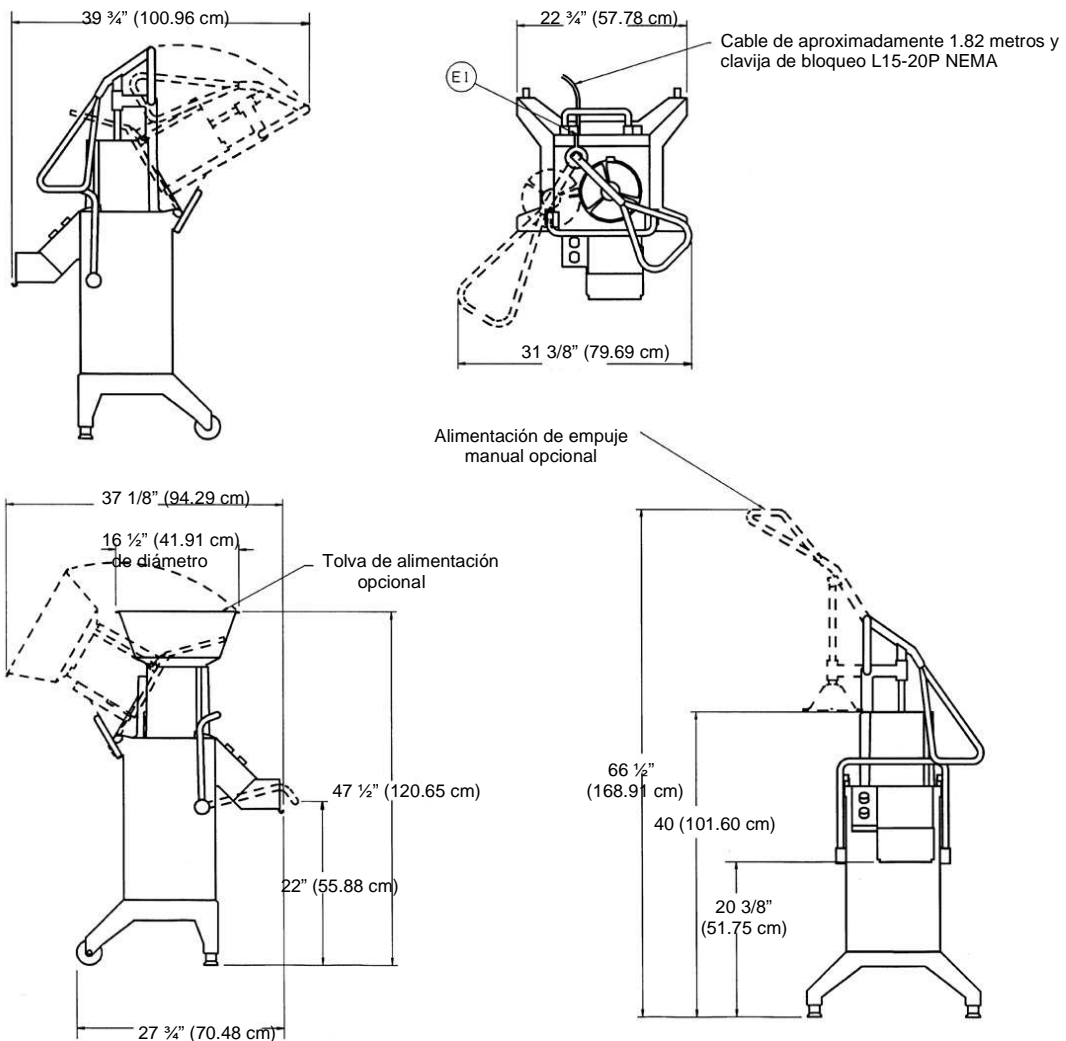

Debido a que el mejoramiento continuo de los equipos es una política de Hobart, las especificaciones están sujetas a cambios sin previo aviso.